

5

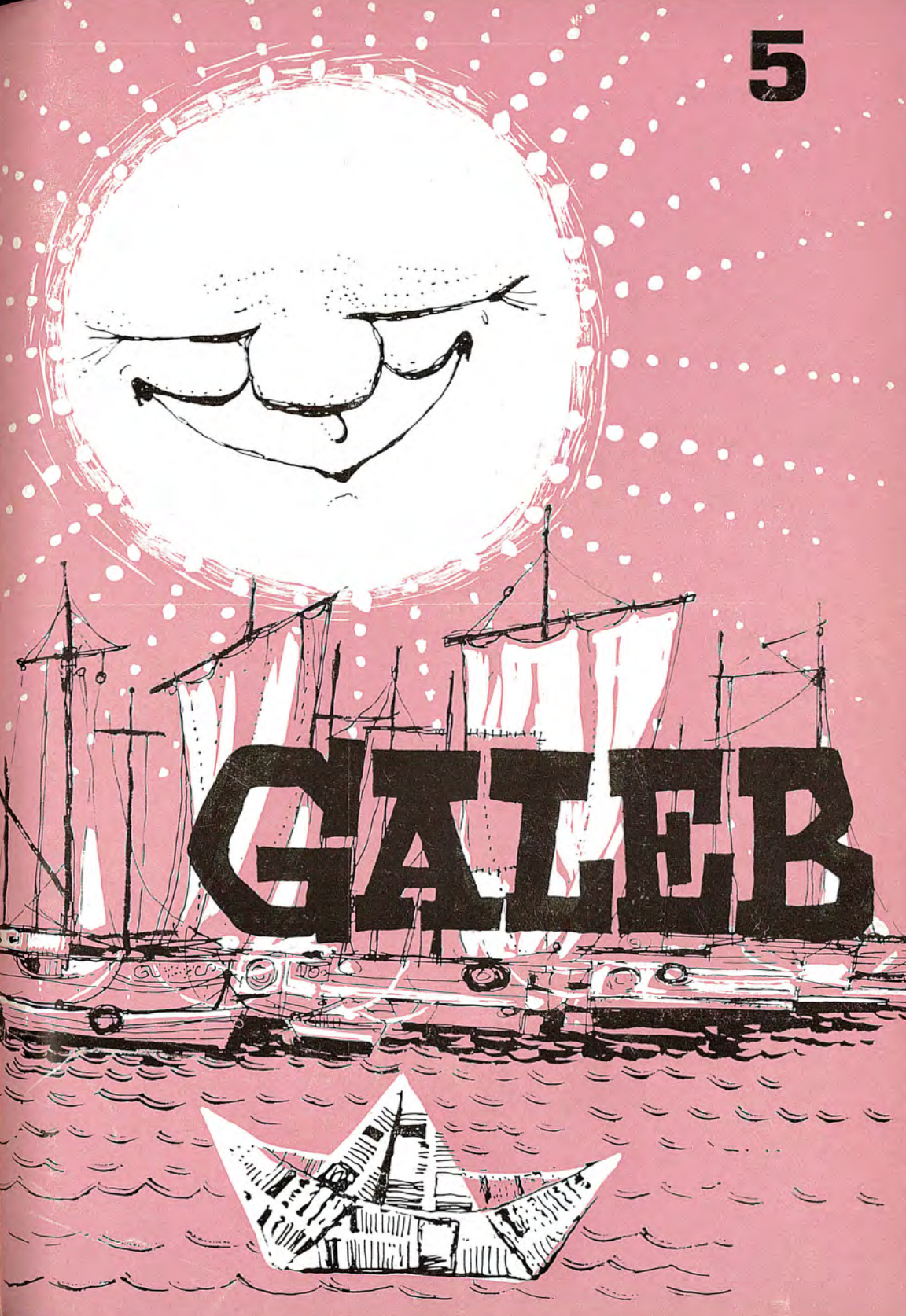

GALLERY

Vsebina:

Neža Maurer: Pustna	97
Zora Rebula: V srcu Afrike	98
Kaj je težko in kaj je lahko	103
Zdenka Jerman: Raztresenec	104
Stana Vinšek: Snežni mož	106
Podnanaški: Veliki sneg	106
Angelo Cerkvenik: Muk in Mik	107
Miro P.: Pes, prijatelj človeka	109
A. V.: Od avtomobila na parni pogon do dirkalnih avtov	110
Nekaj lesa in nekoliko dobre volje za igračko	112
Danilo Gorinšek: Carovnija	114
Danilo Gorinšek: Pod večer	114
Fran Roš: Vojkovi prijatelji	115
Neža Maurer: Koliko	117
Stana Vinšek: Po šoli	117
Mladina piše in riše	118
Zapojmo: Anica Černejeva — Bele snežinke (R. Gobec)	120

PUSTNA

Mi bi radi krofe jedli —
pa smo siti.
Mi bi radi vinca pili —
pa smo že napiti.
Radi maske bi nadedli —
pa jih že imamo!
Radi pesmi bi zapeli —
pa preveč jih znamo...

Kdo so ti bahači,
kdo so postopači?
Tam za hišo ždiijo,
mrko se držijo.
Brž poglejmo, kdo so,
da jih v sneg zmašimo,
s palico rezljano
jih pesmi naučimo:

Ho-ho-ho,
ho-ho-ho —
veste kdo so to?
To so pisana strašila,
ki jih lani je sešila
naša stara teta Mila,
da bi čuvali proso!
Ho-ho-ho,
ho-ho-ho!





KAJ DELATA PJER IN UTI-UTI

Tako bi bilo življenje na pragozdni jasi kar prijetno, ko bi se ne bližala deževna doba. Pjer je prav pridno pomagal pri delu, le urico na dan se je smel zabavati z Uti-Uti. Od kraja se je kaj rad postavil s svojo spretnostjo.

Tako je nekega dne ponosno izvelkel zi svojega nahrbtnika tomahavk: »To je sekirica, s katero zadenem vsako reč na dvajset metrov daleč.«

»Dvajset metrov?! Daj mi no svoj totomavh! Jaz zadeti na sto metrov s totomavh tisti sad vrh drevo!«

Pokazala je na visoko drevo več kot sto metrov daleč, v katerega vrhu se je zibal rumen sadež, velik kot večja pomaranča. Bil je maniok. In ko je videla Umo-Umo, kako se škodoželjno nasmiha Evropejčku, je odvrгла tomahavk in raje pobrala droben kamen. Zalučala ga je z vso silo, točno zadela in sadež je padel v travo. Livingston se je zarežal:

»Pjer, svoj nahrbtnik lahko vržeš v jezero s knjigo o Afriki vred. Od Uti-Uti se boš v enem dnevu naučil več, kot je v vseh tistih bukvah. Ti jo raje uči pisanja in branja.« Še nekajkrat se je Pjer poskusil delati važnega, a zaman, moral se je vdati,

da ga je deklica zaenkrat v vsem porazila.

Nekega dne mu je — saj ji je bilo pozneje pošteno žal — pokazala že precej zaraščeno stezico skozi pragozd. Obljubila mu je, da ga nekoč popelje po njej na goro, s katere mu pokaže prostrano močvirje s krasnimi dolgonogimi močvirskimi pticami. Ded si je bil izkrčil in udelal stezo, po kateri je hodil loviti zalite in mesnate močvirske raje. Ko je Pjer to slišal, si je takoj nekaj izmislil, da bi presenetil oba starčka in Uti-Uti.



Toda priprave na deževno dobo so mu načrt zaenkrat preprečile. Z deklico sta morala nabirati sadeže z drevesa kruhovca, jih sušiti na močnem soncu, kruhovčeve liste pa, debele in krpaste kot slonova ušesa, spravljati v vlažne krpe, da se ohranijo sveži. »Ce namreč,« je pojasnila Uti-Uti, »zaviješ v te liste bolnika z vročico, mu takoj potegne vročino iz telesa.«

Naslednjega dne sta vlagala papajine sadeže v med pragozdnih čebel, medtem ko je Uma-Uma iskal ob jezeru nekakšne cvetove. Prinesel jih je pokazal Pjeru. Bili so drobni škrlatni zvončki. Livingston je vprašal:

»Ala ebe bato, Uma-Uma?«

»Masi ere gotu.«

Uti-Uti je prevedla: »Pravi, da so to zdravila zate.«

Pjer se je čudil: »Saj nisem bolan!« Starec je pojasnil:

»Biti strašna vreme, bela deček zboleti. Piti roža, biti zdrav.«

Pjer se je zahvalil za skrb, in vprašal, kaj naj dela. Črncem mu je poka-

zal, kako naj v kamnitem torilu stolče gomolje rastline tikitaki v moko. Uti-Uti je medtem sušila antilopje meso, zrezano v debele režnje. Medtem ko se je on stiskal v senci, je ona obračala meso na razbeljeni skali, da je vanjo žgalo najhujše sonce. Kratki kodrčki na drobni glavi so bili mokri od potu, a ni stopila v senco. In še smejala se je in šalila, medtem ko je Pjer na tihem zdihoval in se je moka mešala z lužico njegovega potu v testo.

Kadar sta pa imela čas, sta se poigravala s krotko zebro, ki sta jo bila ujela pri jezeru in za silo udomačila.

In prav ta zebra je bila kriva vsega.

Pjer si je namreč na tihem vtepel v glavo, da se bo izkazal pred Uti-Uti in starcema. Uma-Uma ga je bil naučil streljanja z lokom in zdaj je hotel na zebri odjahati na tisto goro in naložiti nekaj močvirskih rac. Če je pot še dobra, kot je menila nekoč deklica, bo v petih urah tam in nazaj.

SMRT V MOČVIRJU

Zelo zgodaj zjutraj je odjahal, da bi se vrnil do zajtrka. Komaj da se je daniło. Stezica je bila zaradi izsekanega goščavja dobro razvidna in manjše zapreke je odstranjeval s tomahavkom. Kar hitro je napredoval. Kmalu se je zdanilo in prekoračil je že plitvo rečico, obšel precej obširno jezero in s težavo krotil strah pred zvermi in kačami, ki bi se ga lahko lotile.

Potem je pot postala bolj zaraščena. Najraje bi se bil vrnil. Slutil je, da ne bo nikoli prišel do gore.

Ko je tako slone na zebri pasel te obupane misli, je opazil, da se vsenaokrog godi nekaj nenavadnega.

Najprej je nastala čudna tišina. Niti list se ni zganił. Bilo je grozljivo. Nato se je začudil, da zebra striže z ušesi in noče ne naprej ne nazaj. Naj jo je še tako priganjal in drezal, se ni premaknila. Morda je minila ura, morda dve in še vedno je bil na istem mestu. Tedaj je nekje daleč začelo prasketati. Ogenj? Stisnil ga je strah.

Naenkrat je začul lomastenje skozi goščo. Bliže in bliže. Zdajci se je na stezi prikazala postavica, jahaje na podivjanem pragozdnem žrebcu. Bila je Uti-Uti. Skočila je s konja, ki je divje odskočil in izginił v grmičevju.

Deklica ga je najprej ozmerjala v dveh jezikih, nato pa potolčena in krvava povedala to: Ujela je bila divjega konja. »Ni ga bilo lahko zajezditi,« je rekla skromno in si obri-sala kri z odlomljenega zoba.

Pjer se je ujezil:

»Kaj! Saj bi se bil vrnil tudi sam!«

Uti-Uti ga je pomilovalno ošinila: »Slišiš?« Pjer ni slišal ničesar, nje-gova evropska ušesa niso dojemala daljnih šumov.

»Tam daleč topotajo živali. Bežijo. Nevarnost slutijo. In prasketanje,« je razložila, »to so bambusova ste-bla daleč v džungli. Drgnejo se v vetru, ker so trdna kot steklo.« Za-čel je vleči veter in obzorje je obli-la krvavo rdeča svetloba, kakor da je tam zadaj izbruhnil velik požar. Uti-Uti je vzdihnila:

»Zdaj se bo začelo.«

Od zahoda so se privarili težki črni oblaki in zrak je postajal gost in težak. Pjer se je začel potiti. Dek-lica je urezala divjo orhidejo in mu iztisnila iz nje nekaj kapljic so-ka. Kmalu je začel laže dihati. To-da Uti-Uti je skrbelo nekaj drugega. Zebra! Živali slutijo nevihto in po-norijo, onadva pa se moreta vrniti le na njej.

Komaj sta zlezla nanjo, jo je na-mesto proti domu ubrala naprej, nato vstran in spet nekam na desno.

Oblaki so zakrili sonce in Pjer je izgubil orientacijo. K sreči se je Uti-Uti orientirala po tem, na kateri strani so debela bolj raskava. Zebra jo je ubirala proti zahodu, stran od doma. — Zmračilo se je, čeprav je moralo biti okoli poldneva. Prav bli-zu so se začeli usipati iz črnih gmot, ki so prepregle nebo, bliski. Deklica je potolažila Pjera, da so še zelo daleč, da se le zde blizu.

Ni hotela dečka prestrašiti, zato mu ni povedala, kako po zmeraj



bolj vlažni stezi in po bujnejšem in nižjem rastlinju ve, kam sili od stra-hu podivjana zebra.

A kmalu ni mogla več tajiti. Luža tu, mlaka tam, cmokanje zebrinih kopit, steze je zmanjkalo. Zašli so v močvirje.

Zebra se je zavedla nevarnosti. Začela je stopati počasi in previdno, obšla je večje vodne površine in iskala trdnih tal. Uti-Uti jo je obr-nila proti vzhodu, a zaman. Žival je, kot je bilo videti, zgubljala moč, ko-lena so ji klecala. Ne, niso ji kle-cala! Pjer je zavpil od obupa, ko je spoznal resnico. Zebri so se bile noge ugreznile že do kolen. Da, tudi Uti-Uti je sedaj imela preplašen obraz. In čim bolj je zebra cepeta-la, da bi se rešila, tem bolj se je ugrezala. Centimeter, nato še centi-meter. Silno počasi. Minila je kaka ura. Otroka sta imela noge že v bla-tu, zebra pa je pogrezala trebuh v močvirje. Bila sta izgubljena. Uti-Uti bi bila zajokala, a ni znala. Črn-ci umirajo hladnokrvno.

Poleg vsega je bobneče zagrmelo, usuli so se razvejani bliski in začulo se je, kakor da pada v bližini grmeč slap. Pjer ni mogel več. Bridko in brezupno je zajokal: »Deževje pri-haja!« Uti-Uti pa je skozi bobnenje

groma zavpila: »Pjer! Deževje — to je rešitev.«

»Zmešalo se ji je pred smrtjo,« je obupano pomislil Pjer. Zebra pa je omahnila in sklonila glavo, pre-dala se je smrti.

NEKOGA SE DRŽI SMOLA

Šumenje slapa je naraščalo. Naen-krat je Pjer opazil, kako od vseh strani klokota voda in kako od tu in tam vro potočki. Od zahoda se je zdajci privarila kalna rjava tekočina. Razlila se je nad močvirno kotlino, jo napolnila in jo prekrila meter visoko z godljasto, penečo se vodo.

Šele sedaj je Pjer razumel: moč-vičje se je spremenilo v jezero. Hudi malivi nekje tam daleč zadaj so dvig-nili gladino vseh bližnjih voda in bla sta zaenkrat rešena smrti v bla-tu, kakršna je bila doletlega ubogo zebro.

A rešena samo dotlej, dokler ne pride bliže. Uti-Uti je vedela, kaj bi to pomenilo. Kadar pride, je tako, kakor bi stopil pod grmeč slap, ki bi te zbil ob tla. Zato je zaplavala k bregu in v poltemi, ki so jo raz-svetljevali gosti bliski, poiskala pol-strohnelo deblo in ga porinila v vo-do. Odkrehnila je dve veji za vesli in naglo sta zaveslala po gosti in gr-grajoči vodi, ki je še vedno nara-ščala. Iskala sta jezerski odtok. Pri tem sta zašla v ozek zaliv brez iz-hoda. Uti-Uti je pomirila svoje raz-burjenje, da je lahko mislila. Spom-

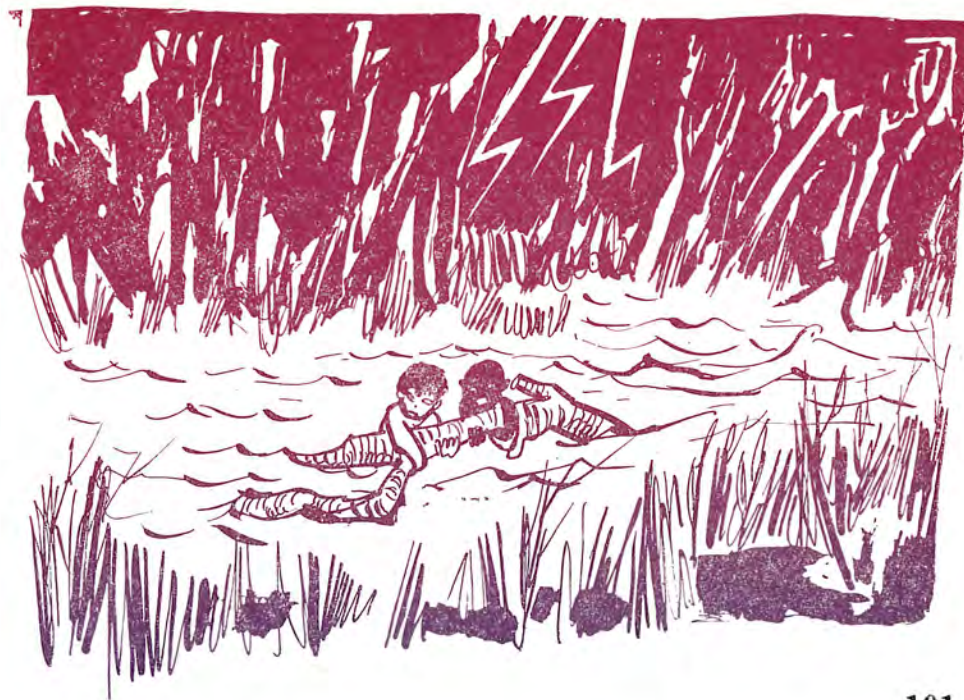

nila se je, da bo tok sam zanesel deblo v odtok. Deblo se je res samo od sebe nekajkrat zavrtelo na mestu in nato ga je tok povlekel proti vzhodu. Kmalu sta bila v rečici. Tako sta na deblu bežala pred nalivom. Proti večeru sta morala pustiti deblo, da je zavilo na jug, sama pa sta se »izkrcala«. Bila sta v bližini doma.

A kaj, ko je Uti-Uti minilo vse veselje nad srečno vrnitvijo, ko je Pjer začel blesti. Potipala mu je čelo. Bilo je razbeljeno. Kmalu je omahnil. Vročina, strah in napor so ga zdelali. Zvezala je nekaj vej in ga na njih odvelkla za seboj. Pozneje, ko je zgubil zavest, ga je jokaje privlekla domov. Livingston mu je pritisnil uho na prsi in odkimal:

ŽAN ZAPUSTI MUSTAFO

Stari Arabec je z dečkom našel prenočišče v zavetišču za reveže. Na slamnjači, v kateri so si bile našle varno zatočišče bolhe, Žan ni zatisnil očesa, medtem ko je bilo videti, da je Mustafa takšnih nočnih vbo-dljajev vajen od mladih nog, ker je zadovoljno vlekel dreto. Deček je vstal in odšel iz zatohle barake. Zabodil je skozi tihe nočne ulice mavretanskega mesteca. Noč je bila čudovito mila, nekdo je igral na piščal, morda pastir zunaj mesta. Spomnil se je na mamo in na neizpolnjeni sen, kako ji bo pomagal. Preden z Mustafa zapustita Rabadan, si je zaželel od blizu ogledati palačo na griču.

Kmalu je bil pred njo. Čez zid v park mu ni bilo težko, saj je bil doma, na robu pragozda vajen še dosti večjih podvigov. Toda prese-neti'o ga je, da je park ločila od palače še izredno visoka ograja. Bi-

»Ne bo vzdržal! Ubogi Evropejček!«

Uma-Uma si ga je naložil na rame: »Fant imeti smola, ujeti mrzlica. Uma-Uma zdraviti fant roža. Če ne umreti noč, ne umreti dan.« Kdove, če ga je kdo razumel.

Komaj so položili nezavestnega Pjera v posteljo, je nad strehami zaropotalo. Slap vode je začel liti iz črnega morja grozljivih oblakov in moreča sopara je dušila ljudi in živali. Deževje je bilo tu.

A nihče na pragozdnjasi ni gledal pošastno krasnega prizora. Pjer je ležal kot brez življenja. Livingston je molil, Uti-Uti je na glas klicala zdaj Marijo zdaj poganskega boga Akajatha zdaj deda, naj za božjo voljo pomagajo Pjeru. Bilo je že jutro, Pjer pa še ni odprl oči.

la je gosto pletena iz neke gladke drseče snovi. Nikjer ni bilo poštenih oprimkov in odprtine so bile premajhne celo za otroške noge, da bi se povzpele po njej. Bila je nedostopna, a ne za Žana. Poznal je pragozdna debela, ki so ga izzivala s svojo nedostopnostjo, a je še tako gladka, spolzka ali bodičasta zmeraj ugnal. Loveč ravnotežje, je lezel navzgor kot muha po steklu. Ze je stal vrh ograje in nato brez pomisleka skočil štiri metre navzdol ter prožno pristal v travi.

Tedaj se zapodita okoli vogla dva orjaška psa. Bolj kot njiju se je ustrašil njunega laježa. A takoj se je spomnil zamorskih lovskih pravil. V žepu je imel kot vselej laso in v hipu je zvil dvojni laso in ga zagnal prvemu in takoj nato drugemu psu okrog vratu, da sta takoj klecnila in utehnila. Popustil je laso le toliko, da sta psa mogla dihati, a

ne lajati, nato pa ju je privezal k drevesu. Žan se je nasmehnil, ju potrepal in odšel krog palače na ogled. Ob majhnem jezercu je odvrigel svoje umazane cunje in skočil v vodo. Igral se je v njej kot ribica, kakor je bil tega vajen v pragozdnjaki reki.

Medtem je vsa palača počivala. Edino nekdo ni že več noči mogel spati in je tudi to noč ležal v naslanjaču na terasi ter gledal zvezdnato nebo in spokojno mestece pod seboj. Gladil si je dolgo belo brado in be'lo ogrinjalo mu je plahutalo v nočni sapi. Premišljal je o dnevih, ki teko vedno bliže v naročje Alaha. Zapustiti bo moral to krasno palačo sredi parka. Bil je stari šejk Daridan.

Tedaj je zagledal dečka, ki se plazi preko ograje. Od presenečenja mu je zastal dih: torej njegov zid le ni neprehoden! Imel je dečka za tatu, dokler ni videl, kako je ugnal oba psa in kako se je brezskrbno okopal v jezercu. Bilo je neverjetno, da je nekdo premagal šejkov nedostopni zid, njegovo neprehodno ograjo in njegova nepremagljiva psa, povrh vsega pa ne zato, da bi kradel, temveč, da bi se okopal in si vse ogledal! Skozi grmičje si je ogledoval krasno raščeno, utrjeno dečkovo telo in si rekel:

»Kako zanimiv deček. Kje neki se je vzel!«

Kako se je Žan prestrašil, ko je

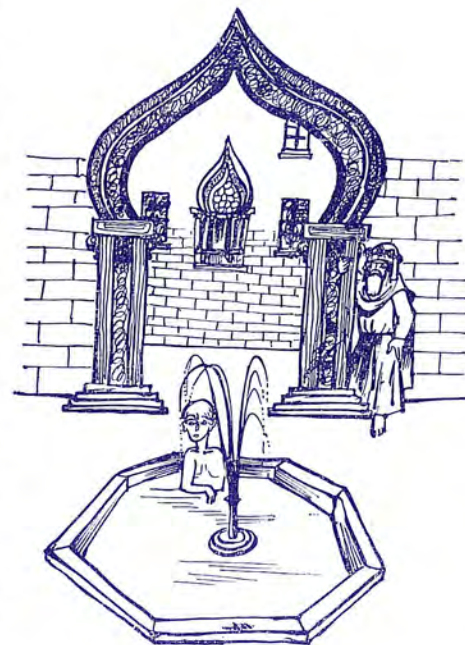

naenkrat zrasla iz polmraka postava in spregovori'a: »No, kaj pa ti?«

Žan je prosil za cproščenje in povedal, da si je le želel ogledati palačo. Šejk pa ga je povabil na zajtrk, kjer mu je Žan povedal vso svojo zgodbo. Edino Mustafove obljube je seveda izpustil. Po zajtrku se je Žan zahvalil in vstal. Tedaj ga je šejk zadržal:

»Všeč si mi. Našel bom na dvoru kako delo zate. Bi ostal?«

Žanu se je obetal novo življenje, čeprav ne takšno, kot je želel Mustafa. (Dalje)

Kaj je težko in kaj je lahko

Nekdo je vprašal modrijana:

»Kaj nam je lahko in kaj nam je težko?«

»Zelo lahko je deliti nasvete,« je odgovoril modrijan, »ravnati se po njih pa je zelo težko.«

RAZTRESENEC

(JAPONSKA PRIPOVEDKA)

V neki vasi je živel strašno raztresen človek. Sosedje so že zdavnaj pozabili, kakšno ime je dobil ob rojstvu in so ga klicali kar Raztresenec.

Nekoč je rekel Raztresenec svoji ženi:

»Jutri bo v mestu veliko slavlje. Pripravi mi praznično obleko; ob zori pojdem v mesto.«

»Pripravila ti jo bom,« mu je obljubila žena. »A nikar mi ne pozabi prinesiti darila.«

Zjutraj je Raztresenec ob prvem svitu zbudil ženo in jo vprašal:

»Kje je moj slamnik?«

»Na obešalniku,« je zaspano odvrnila žena.

Raztresenec je stopil k obešalniku, tam pa je na eni kljuki visel slamnik, na drugi pa slamnata košara. Raztresenec si je poveznil na glavo košaro in se začel obuvati. Eno nogavico si je obul na nogo, drugo pa je nataknil na krtačo za ribarje poda. Na desno nogo si je obul slamnato sandalo, na levo pa leseno coklo.

»Še malo, pa bom nared,« si je rekel. »Še prepasati se moram.«

»Hej, žena, zbudi se!« je zavpil.

»Kje je moj svileni pas?«

»Saj veš, tam kakor zmeraj, v sosednji sobi,« je spet zaspano odgovorila žena.

V sosednji sobi pa je na enem žeblju visel Raztresenčev pas, na drugem pa ženin obi.¹ Raztresenec si je zavezal obi in začel premišljovati, če ni česa pozabil.

¹ obi = širok barvast ženski pas, ki se zavezuje z veliko pentljo na hrbtu.



»Za vsak primer bom vzel s seboj bodalo. Kdo ve, na kakšne ljudi utegnem naleteti med potjo.«

»Sem,« je rekla žena. »V kuhinji visi.«

Raztresenec je stopil v kuhinjo. Tam pa je viselo na eni steni bodalo, na drugi pa sončnik. Raztresenec si je zataknil za pas sončnik in se napotil v mesto na slavlje.

Tako je prišel do sosednje vasi. Ko so ga ljudje videli, so se mu začeli smejati:

»Lejte, lejte, kakšen čudak, na glavo si je poveznil košaro namesto klobuka!«

»To me pa res zanima, kateri čudak nosi na glavi košaro namesto klobuka!« je pomislil Raztresenec. Pogledal je na levo, a tam ni bilo nikogar. Pogledal je na desno — tudi tam ni bilo nobenega čudaka. Ozrl se je nazaj, tam pa je bila množica ljudi. Vsi so se smejali in kazali nanj s prsti:

»To ti je klobuk! Ha-ha!«

Raztresenec se je prijel za glavo in otipal — slamnato košaro. V navalu jeze jo je zagnal po tleh in šel naprej razoglav.

Ko je prišel do naslednje vasi, je spet slišal smeh za svojim hrbtom.

»Lejte, lejte, kakšen čudak! Na eni nogi ima slamnato sandalo, na drugi pa leseno coklo!«



Raztresenec se je sezul in nadaljeval pot razoglav in brez čevljev. Tako je hodil morda uro, pa je srečal mimoidočega. Ta ga je vprašal:

»Spoštovani gospod, čemu imate samo eno nogavico?«

Raztresenec se je pogledal — in res: nogavico je imel samo na eni nogi. Sezul si jo je in bos nadaljeval pot.

Šel je mimo riževega polja, kjer so kmetje ravno pripravljali pridelek. Ko so ga zagledali, so ga jeli spraševati:

»Zakaj se v tej vročini sprehajaš brez klobuka? Vsaj sočnik bi odprl!«

Raztresenec je bil užaljen:

»Če bi ga imel, bi tudi brez vas vedel, kaj mi je storiti.«

»Kaj pa imaš potem zataknenega za ženskim pasom?«

»Kje neki vidite ženski pas?« je razkačeno vprašal Raztresenec.

»Saj imaš vendar obi, za obi pa je zataknen sončnik!«

Raztresenec je strgal s pasu obi, prelomil sončnik čez koleno in jo

mahnil nazaj proti domu. Saj vendar ne more priti v mesto na slavlje razoglav, brez pasu in bos.

Bil je ogorčen...

»Žena je vsega kriva! Ni mi pripravila pravih stvari! Ji bom že pokazal!«

Ko je prišel v rodno vas, je planil v hišo in začel kričati:

»Lenoba malopridna! Zaradi tebe nisem mogel na slavlje! Vsem sem bil za norca!«

»Zavedi se, sosed! Kaj sem zakrivila?«

Šele tedaj je Raztresenec opazil, da stoji pred njim sosed in ne žena. Planil je namreč v tujo hišo.

Stekel je na cesto, nasproti pa mu je prihajal prodajalec čaja. Raztresenec je kupil eno škatlico. Pomislil je: »Treba jo bo dati sosedu, saj sem jo po nepotrebnem užalil.«

Plačal je čaj prodajalcu, stopil v hišo in rekel:

»Oprosti, da sem te nahrulil... Na, tu imaš darilo,« je ponudil ženski škatlico čaja.

»Kdaj si me pa nahrulil?« ga je vprašal ženska. »In kako to, da si se tako hitro vrnil iz mesta?«

Raztresenec je debelo pogledal in zagledal pred seboj svojo ženo. Tokrat je stopil v lastno hišo.

Najprej je bil zmeden, potem pa je rekel:

»Saj ni nič zanimivega v mestu. Kupil sem ti darilo — škatlico čaja — pa sem se vrnil. Skuhaj svežega čaja!«



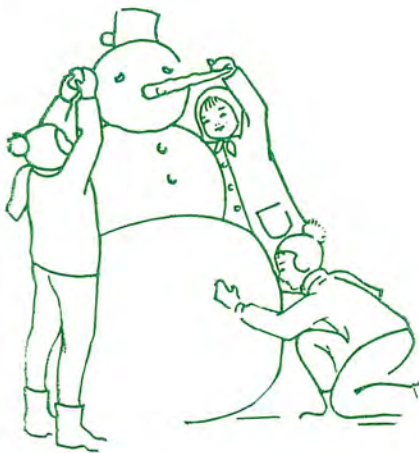

Ilustr.: TATJANA SEGA

Snežni mož

KROGLA, KROGLI, KROGLE TRI —
ZE SNEŽENI MOŽ STOJI!
LONEC JE KLOBUK NJEGOV,
ALI TUDI STAR POKROV.

ZA OČI IMA FIŽOL,
V ROKI GRČAV, ČRN KOL,
A ZA NOS IMA KOREN
SREDI LICA MOŽ SNEŽEN.

TO BOGAT JE IN BAHAT!
KO PA PRIDE K NAM POMLAD
IN SE SONCE PRISMEJI —
SNEŽNI MOŽ SE RAZTOPI...

VELIKI SNEG

Če ta sneg bi voda bil,
to bilo bi vóde,
če ta sneg bi vino bil,
bi polnili sode.

Če ta sneg bi moka bil,
kaj bi z njo počeli?
Kruha bi ne zmanjkalo,
sam bel kruh bi jeli!

Če ta sneg bi sladkor bil,
kdo bi grizel skorje?
Vsak v sladkorju plaval bi,
lizal sladko morje.

Če ta sneg bi ogenj bil,
nihče ne ostal bi živ,
oganj bi nas vse požgal,
zemljo, hiše pokončal.

Naj zato ostane sneg,
kot doslej je bil, vse v vek.
Saj čez noč bo ves skopnel,
ko Matija ga bo vzel!



V lepem slovenskem kraju, kjer Soča Vipavo objame, ji življenje in zvoneče ime vzame, sta živila dva potepina, velik istrski brak Muk in majhen, skoraj pritlikav jazbecar Mik. Čeprav sta bila tako močno različna po velikosti, po obliki in značaju, sta bila skoraj soimenjaka in pristrčna, nerazdružljiva prijatelja. Družno sta hodila na lov, sama, brez lovcev, družno sta povasovala pri Diani, Bibi ali kakšni drugi pasji lepoticiki, družno sta si delila plen, kratko in malo: kadar ni priklepala jazbecarja Mika veriga, sta bila gotovo na skupnem pohodu.

Tako je bilo tudi neke nedelje, ko sta se vračala z velikega lova. Lovci so se upogibali pod težkim bremenom uplenjene divjadi. Bili so utrujeni in žejni, zlasti še Francelj, Mukov, in Jože, Mikov gospodar, ki sta bila prav tako nerazdružna prijatelja kakor njuna psa. Prav tisto nedeljo so gradbeni delavci v svojem začasnem naselju praznovali pomembno zmago pri neki gradnji. V veliki dvorani so priredili veselico z burko v enem dejanju.

Francelj je dejal Jožetu, ko so se približali veselični dvorani:

»Jože, kaj deš, ali si ne bi malo poplaknila grla, a?«

Jože je zadovoljno prikimal, zakaj neznansko je ljubil čistočo in je na vso moč črtil zlasti umazano grlo. Zamomljal je:

»Kajpada! Saj je grlo na debelo zaprašeno!«

Stopila sta v dvorano. Gledalci so bili tiho, vsi zaverovani v burko. Sedla sta in se zastrmela v napeto dogajanje na odru. Šlo je pač za strokovno zadevo, ki je junaška lovca prav posebno mikala. Po odru je tacal ogromen medved, ki je grozilno rohnal, za njim se je pomikal lovec, ki se nikakor ni mogel odločiti, da bi medveda počil. Očitno se ga je bal. Žival je bila pravi pravcati gozdni orjak. Gledalcem so šli lasje pokonci. Lovec pa — taka šleva! Tresel se je kakor žolca.

Muk in Mik, ki sta bila legla k nogam svojih gospodarjev, sta pozorno zasledovala dogajanje na odru. Muka je kar vzdigovalo. Komaj komaj se je krotil. Venomer se je oziral h gospodarju. Čakal je na ukaz.

Nerodnega lovca je očitno zapuščala pamet in vsa zavest. Držal je puško v rokah, odpiral usta in hropel. Medved je odpiral strahotni gobec in se mu, po zadnjih tacah, bolj in bolj približeval.

»R...r...r...r...« je zamolklo rohnel kosmatinec. Gledalcem se je zdelo, da mu švigajo iz oči ognjene strele.

»Zdaj ga bo, zdaj ga bo!« so vzklikali otroci.

Muk ni mogel več prenašati strastne želje po boju. Kradoma se je vzdignil in se prihuljeno splazil k odru, Mik, zvesti njegov oproda, pa za njim. Nihče ju ni opazil, zakaj vsi so strmeli v ubovega lovca, ki se je stisnil v kot in si pokrnil obraz z lovskim klobukom.



Medved je poskočil. Poslednji skok!

Tedajci je planil na oder junaški Muk, za njim pa Mik. Muk je odprl pošastno žrelo in pokazal ostre čekane. Zalajal je in gromozansko zatužil. Mik je zabevskal. Medved se je prestrašil, obrnil se je proti Muku in Miku, zarenčal in zamahnil proti Muku z ogromno šapo. Muk ni bil bojazljivec. Zakadil se je v tacarja. Orjak se je opotekel. Otepal se je Muka in Mika, ki sta ga družno naskakovala. Vse zaman. Muk ga je čedalje srditeje napadal. Zdaj zdaj bo skočil zverini na vrat. Tudi Mik se je pripravljaj na svoj veliki skok.

Otroci so vpili:

»Le daj ga, Muk! Le pogumno, Mik!«

Starejši gledalci so hrabrilili lovca:

»Teslo, kaj zijaš? Pomagaj Muku! Lopi kosmato mrcino s kopitom po buči!«

Muk se je silovito zagnal in se usedel medvedu za vrat.

Ubogi kosmatinec! Na ves glas je zavpil:

»Muk, bedak! Saj nisem medved! Ali me ne poznaš? Tepinov Jure sem!«

Vrgel je s sebe medvedji kožuh. Ves poten in preplašen se je sesedel. Lovca jo je urno popihal. Nekdo je naglo spustil zastor.

Muk, ki je Tepinovega Jureta, sosedu svojega gospodarja, dobro poznal, je jadrno stisnil rep med noge, splaval z odra v dvorano in smuknil na prosto, Mik pa za njim.

Gledalci so ploskali, da se je tresla dvorana, in se krohotali, da so jih še drugi dan bolela grla.

Otroci so se drli:

»Imenitno, Muk! Sijajno, Mik!«

Muk in Mik sta jo urnih krač ubirala, zakaj Muk je, čeprav s pasjimi možgani, le doumel, da ga je kar se da pošteno polomil, ko se je, ne da bi se bil prej udeleževal vaj, lotil kulturnoumetniškega delovanja.

Francelj in Jože sta si, ponosna na svoja tako nadarjena igralca, splakovala prah iz grl tja do zgodnjega jutra. Primahala sta jo domov s korenito očiščenima grloma.



zanimivosti • zanimivosti

Miro P.

PES - naš prijatelj

Pes je edina domača žival, ki je šla s človekom po vsem svetu. Pes je tudi nedvomno najstarejša domača žival. Dogi podobno pasmo so našli že v izkopaninah kamene dobe, ki predstavlja čas 12.000 let pred n. št. Davna prednika psa pa sta janski volk in morda tudi šakal.

Ker je pes zelo sposobna in bistrournna žival, si ga je človek vzgojil za svojega prijatelja. Kdo danes ne ve o vseh držnih in junaških dejanjih zvestega psa! Rekel bi, da se pasja zvestoba ne da primerjati zvestobi dobrega prijatelja. In res zasluži pes to pohvalo, saj je ves vdan svojemu gospodarju, uboga ga na mig, čuva in brani njega in njegovo imetje. Z izredno finim vohom zna dobro slediti. Človek ga uporablja pri lovu, varuje hišo in čredo, išče gomolje, vpregajo ga v sani, zabava ljudi v cirkusu, sledi tatovom, išče ponesrečence v snegu, vodi slepce. Lahko trdimo, da je vsestransko izvežban in se zna kretati v človeški družbi.

Nevaren postane pes pa, ko zboli. Rada se ga loti huda bolezen — steklina. Stekel pes izgubi svojo prijaznost, postane žalosten, išče samote, svojega gospodarja ne posluša več, ga celo ne pozna, vsako stvar popada. Oči ima kalne, rep povese, iz gobca mu tiščijo pene, nič več ne je in se opoteka.

Steklina je bila znana v Evropi od najstarejših časov, a šele v XIX. stol. je bilo dokazano, da je nalezljiva bolezen, ki se prenaša s slino steklih živali. Leta 1885 je francoski zdravnik Pasteur iznašel cepivo proti steklini in je imenovanega leta z uspehom cepil nekega mladeniča, ki je imel velike rane od pasjega ugriza.

Pasjih pasem poznamo skoraj 200, ki vsako posebej odlikuje posebna lastnost, podedovana po daljnih prednikih. Po orientalskih mestih pospravljajo napol podivjani psi odpadke, ki bi z gnitjem okuževali zrak, in tako opravljajo neke vrste zdravstveno službo.



BOXSER



DOGA



BRAK (lovski pes)



TERIER



OVČAR



SPANJEL



POLJSKI OVČAR



PUDEL



BULLDOG

OD AVTOMOBILA NA PARNI POGON DO DIRKALNIH AVTOV

Če mi verjamate ali ne, prababica današnjega avtomobila je para. Lepše povedano, avtomobila ne bi bilo, če ne bi bilo parnega stroja, ki mu je vdihnil moč in mu pokazal zmagoslavno pot v življenje. To se je zgodilo leta 1770. Takrat je Francoz Cugnot skonstruiral prvi avtomobil. To je bilo sila smešno in nerodno, motovilasto vozilo na parni pogon, katero se je premikalo le malo hitreje od polža, dokler ni ob silnem ropotanju eksplodiralo.

Večji uspeh pri gradnji avtomobila je imel Anglež Trevithich, ki je leta 1801 izdelal parno kočijo. To vozilo je bilo že kar urno. Lahko je prevozilo polnih 16 km na uro.

Potem je preteklo še nekaj desetletij, dokler niso izumili bencinskega motorja. Tega so potem vgradili v avtomobil prvič šele leta 1886. Ko so mu potem na osi natakneli še gumijaste zračne obroče, je bil avto nared za svoje nadaljnje izpopolnjevanje, dasi je bil še kaj malo podoben današnjim lepocem velikih moči in elegantnih oblik.

Računajo, da je danes na svetu približno 100 milijonov avtomobilov. Letno jih tovarne izdelajo 12 milijonov. Zato cestni promet posebno v zadnjem času silno narašča. To najbolj čutijo industrijsko visoko razvite države, posebno še USA. V največje mesto na svetu New York pripelje vsak dan 10.000 tovornih avtomobilov in 5.000 avtobusov, število osebnih avtomobilov pa gre v stotisoče, če ne že v milijone.

Vkljub zamotano speljanim in zelo širokim betonskim cestam se zaradi veletoka avtomobilov smrtna nesreče vrste ena za drugo. Vsako sekundo umirajo ljudje pod avtomobilskimi kolesi, število tistih, ki se žele naučiti šofiranja, pa je vedno večje in vedno več je tudi tistih, ki hočejo imeti svoj avto. Vse to je odsev nezadržanega tehničnega napredka modernega človeka.



PARNA KOČIJA ZGRAJENA LETA 1854
HRANIJO JO V MUZEJU V TURINU

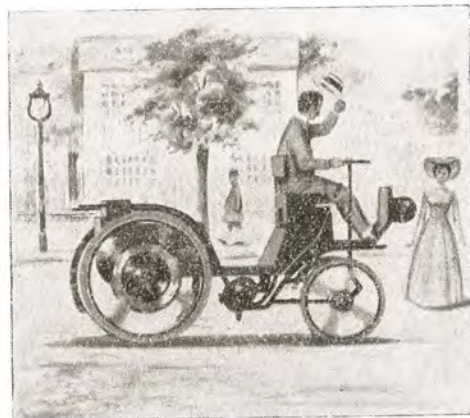

LETA 1886. JE BIL ZGRAJEN PRVI AVTO
Z BENCINSKIM MOTORJEM

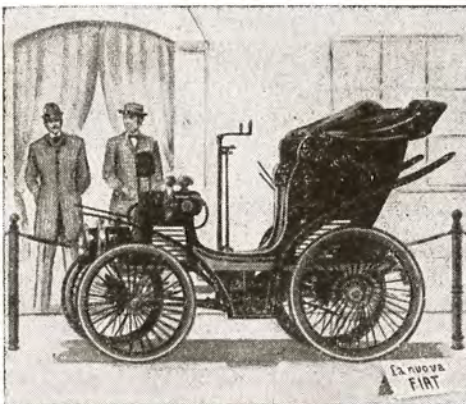

TAKO JE IZGLEDAL FIATOV AVTO
PRED 65 LETI

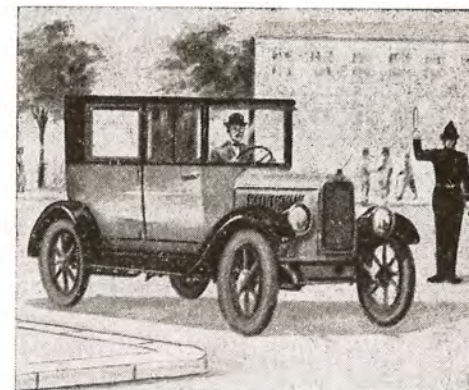

AVTO FIAT LETA 1924.



PODOBA DANASNJEGA MODERNEGA
AVTOMOBILA

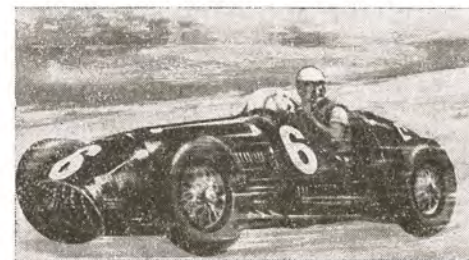

DIRKALNI AVTOMOBIL, KI LAHKO DRVI
Z BRZINO 600 KM NA URO. — V
MONZI PRIREJAJO S TAKIMI AVTOMOBILI
VSAKO LETO DIRKE, KI PA SE
NAVADNO NE KONČAJO BREZ NESREČ

Poznamo več vrst avtomobilov, ki jih nenehno tehnično izpopolnjujejo: osebne avtomobile in tovornjake, avtomobile za zdravstveno službo, avtomobile z vzgajenimi hladilniki, avtomobile za prevoz in odvoz smeti, avtomobile za škropljenje cest, avtomobile, v katerih so potujoče sole in potujoče knjižnice, in avtobuse. Vojaki uporabljajo oklopne avtomobile. Posebne vrste avtomobili so dirkalni av-

tomobili, ki drve že nad 600 km na uro. V najnovejšem času že izdelujejo modele avtomobilov na reakcijski pogon, avtomobile brez koles, ki se bodo premikali na takozvani »zračni blazini« enako dobro na suhem kot na vodi, in še vedno ugibajo, kako bi izdelali tako vozilo, ki bi bilo tehnično kar najbolj dovršeno in supermoderno po svoji zunanji obliki.

A. V.

za pridne roke ■ za pridne roke

NEKAJ LESA IN DOBRE VOLJE ZA IGRAČO



Malemu bratcu, pa tudi sebi, boš pripravil mnogo veselja, če se boš potrudil in izdelal avtomobilček — jeep (džip), kot ga prikazuje naša slika. Za napravo avtomobilčka potrebujemo kose mehkega lesa, ki je najprimernejši za obdelavo. Izrežemo 10 delov, kot jih prikazuje načrt. Pri delu rabimo žagico, pilo (rašpo), sveder in oster žepni nožek. S steklenim papirjem izrezane in lepo oblikovane kose obrusimo, da so vse ploskve ravne in da se lepo prilegajo ena k drugi. Pri vezavi posameznih kosov rabimo mizarski klej ali pa tanke žebličke. Avtomobilček pobarvamo z oljnato barvo. Kolesa naj bodo rumena, ostali deli pa rdeči.

Načrt prikazuje posamezne dele v merilu 1:2, kar pomeni, da morajo biti deli 2-krat večji od načrta. Lahko so pa tudi 4-krat večji.

Avtomobilček, ki ga boš izdelal sam, bo mnogo več vreden, kot kupljen. Ponosen boš na izdelek, ki bo delo tvojih rok. Pri delu mnogo veselja in zabave!

MERILO 1 : 2



naris blatnika

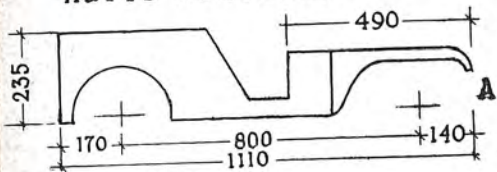

stranski ris

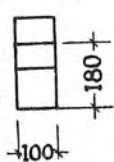

naris

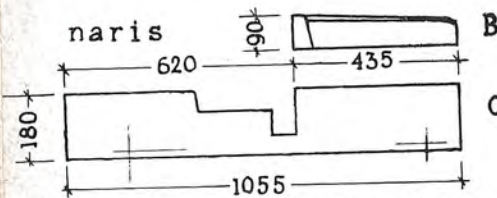

stranski ris

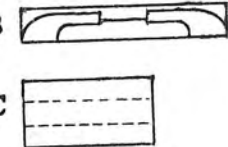

tloris sestavljenih delov ABC

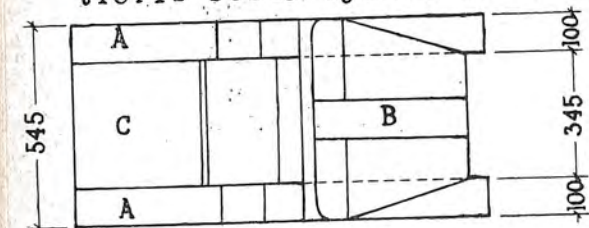

60 50 30

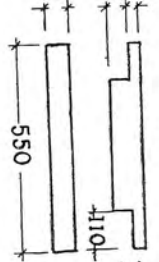

odbijač



OKVIL ZA STERKIO: NARIS IN TLORIS

kolo E

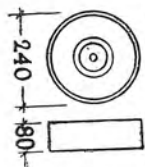

za pridne roke ■ za pridne roke

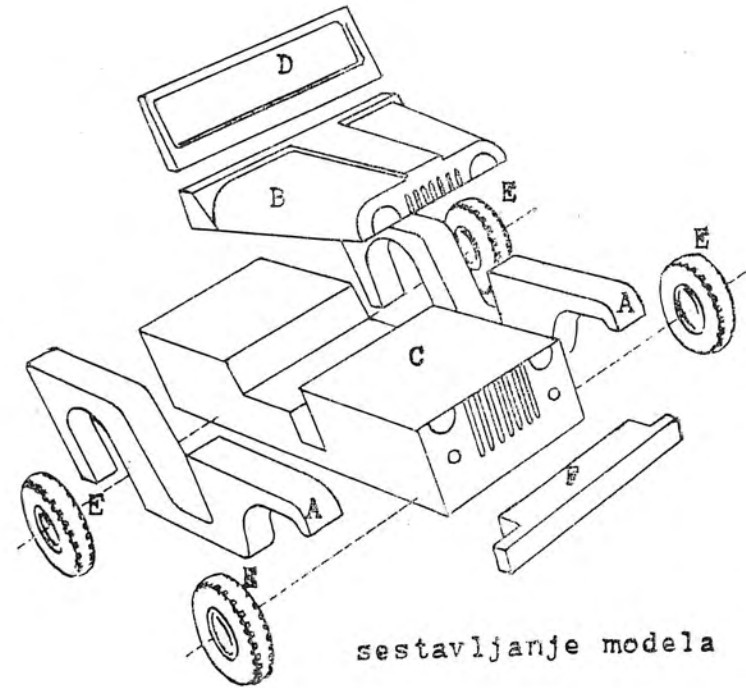

sestavljanje modela

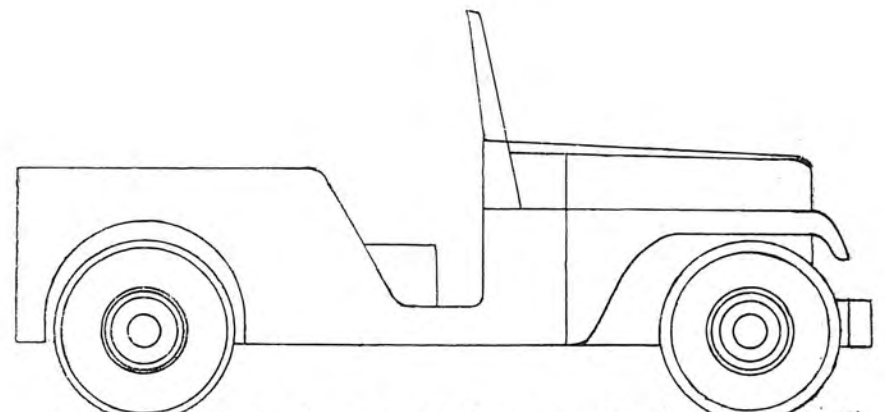

stranski pogled na model v naravni velikosti



Dne 19. februarja t. l. je slavil svojo šestdesetletnico naš zvesti sodelavec, mladinski pesnik in pisatelj ter gledališki igralec **DANILO GORINSEK** iz Maribora. Pri Galebu sodeluje že od leta 1955. Do danes je bilo v Galebu priobčenih že skoro sto njegovih pesmic in povestic.

Mladi naročniki in bralci Galeba iz zamejstva mu ob tej priliki iskreno čestitajo in izražajo najglobljo željo, da bi živel še mnogo let. Zele pa tudi, da bi še nadalje, tako zvesto kot doslej, sodeloval pri našem listu.

Voščilu in željam naših mladih bralcev se pridružujeta tudi

UREDNIŠTVO IN UPRAVA GALEBA



ČE NA TRATI MOJCE NI,
VSEPOVSOD JE MRAČNO,
SONCE SKRIJE SE TEDAJ,
JE NEBO TEMAČNO...

KO PA MOJCA RÁDOSTNO
POHITI NA TRATO,
VSE NEBO BRŽ POMODRÍ,
VZIDE SONCE ZLATO...

NE UGANETE, KJE JE
VIR TE ČAROVNIJE?
— MOJCA MODRE IMA OČI,
SKOZNJE SONCE SIJE!

ČAROVNIJA



Pod večer

Na večer siv pajčolan
hrib zagrne in ravan,
Mojca si glavó podpira,
spanček očke ji zapira...

Mojca dremlje kar sedé,
ponjo njen voziček gre,
mama v njem mehkó postelje,
Mojca — v Spančevo se pelje...

Ilustr.: KSENIJA PRUNK



VOJKOVI PRIJATELJI

Vojko je štiri leta star. Krepak fantek je s kodrastimi rjavimi lasmi. Radovedno se ozira po svetu s svetlimi očmi. Ima očka in mamico in tudi dve leti staro sestro Katico.

Vojkova mamica je učiteljica. Letos je svoje učence in učenke popeljala v veliko mesto na vselejem. Obiskali so tam tudi prelepi park in živalski vrt. V kletkah so prebivale zanimive živali, celo slon, kamela, lev, tiger, opice in še druge.

Mamica je kupila karto, ki je na njej bila fotografija leva iz zverinjaka. Bil je to mogočen lev z resnimi očmi, gosto grivo in čopastim repom. Ponosno je stal na nogah kakor pravi kralj živali. Na takšno karto je mamica napisala svoje prisrčne pozdrave in jo po pošti poslala domov.

Še isti večer se je s svojim šolskim razredom vrnila, prihodnje jutro pa je pismonoša prinesel tudi še njeno karto. Vojko jo je dolgo občudoval in potem je zaklical:

»To je lev! Naj bo moj tale lev!«

»Pa naj bo tvoj! Kaj le boš počel z njim?« je vprašala mamica.

»Rad ga bom imel,« je odvrnil. »Drugi fanti imajo medvedke, zajčke in pajacé. Leva pa bom imel samo jaz!«

Zvečer je Vojko legel v svojo posteljico in si je na blazino h glavi položil karto. Na njej je bila slika leva. Tako sta ležala zdaj skupaj in tudi spala. Vsako jutro sta skupaj vstala.

Njegova sestra Katica je najraje imela gumenega zamorčka z belimi kričcem, zdaj pa ji je bil všeč tudi

lev na karti. Večkrat je roko iztegnila za njim. A smela ga je le od daleč gledati. Bliže je bratec ni pustil, tako zelo se je bal za svojega prijatelja. Saj Katica je imela dosti svojih igrač!

Sestrica svojega vozička zase ni več potrebovala. Zato je zdaj navadno ležala v njem njena porcelanasta punčka v modri oblekici. Njo v vozičku pa je rada prevažala po sobi in dvorišču.

»Tudi lev naj se popelje z vozičkom na sprehod!« se je domislil Vojko. Punčko je vzel iz vozička, vanj pa je položil karto z levovo sliko. Potem je voziček potisnil skozi vrata, da bi ga po stopnicah zavlekel iz hiše. A že je za njim prihitela mamica. Za roko je vodila ma'lo Katico, ki je jokala, ker ji je bratec vzel voziček.

Vsi trije so odšli po stopnicah dol. Vojko je zdaj po dvorišču prepeljal voziček. Približali so se še drugi otroci iz hiše, ki so se tam igrali. Hoteli so videti, kako se Vojkov lev vozi sem in tja.

Katica je med njimi zagledala Bredico, svojo prijateljico. Pohitela je k njej in ni več joka'la.

»Ali se nič ne bojiš leva? Ali ne veš, da ima lev ostre kremplje in strašne zobe?« se je Vojku namuznil Bredičin večji brat.

»Nič se ga ne bojim,« mu je brez strahu odgovoril. »Še ponoči ne, ko skupaj spiva. Moj prijatelj je...«

»Ti si pa zares junak,« se je fant zasmeljal.

Nekega jutra je Katica sedela v sobi na kahlici. Njen bratec je bil v

kuhinji pri mami. In tedaj je na njegovi postelji zagledala karto z levom. Vstala je in jo pograbila, da bi si z njo med sedenjem krajšala čas. Zgodila pa se je nesreča!

Še preden se je spet usedla, ji je karta zdrknila iz rok. Lev je padel v kahlico! Kaj bo zdaj? Revica je zajokala v strahu.

To je bil Vojko zdaj hud! Njegov ljubi lev je bil ves moker in razmehčan. Zdaj je zajokal še Vojko. Bil je vrišč, da joj!

Mamica je morala tolažiti oba. In kmalu je bilo vse spet dobro.

Leva so posušili, a nič več ni bil lep kakor prej. Bil je zamazan in pomečkan. Bil je pregrd, da bi ležal še v fantkovi postelji. Zato je očka

že drugi dan kupil Vojku prelepo veliko slikanico. V njej so bile z barvami naslikane mnoge živali. Na enem listu je bil lev, še imenitnejši od onega na karti. Na drugih listih so bili upodobljeni slon, tiger, krokodil, kamela, žirafa, volk, jelen, konj in krava. Niti opica in kača nista manjkali.

To je bil Vojko vesel! Že prvi večer je legel spat ob vseh teh živalih. Še malo se jih ni bal. Mirno in sladko je spal sredi svojega velikega živalskega vrta. Drugi dan pa je vse te svoje ljube prijatelje z vozičkom popeljal na dvorišče, na sprehod.

Vojko je zadovoljen. Sploh pa je Vojko dober in pogumen fantek. Zato ga tudi vsi imajo radi.

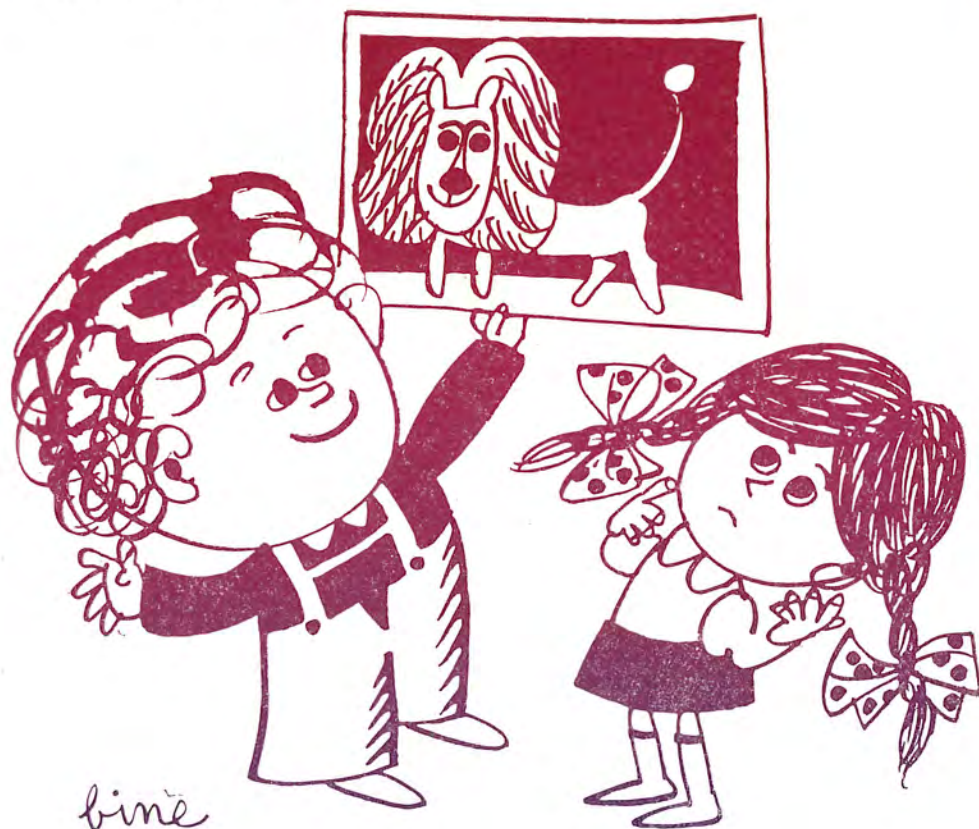

NEZA MAURER

Ilustr. MARJAN TRSAR

KOLIKO

Na dvorišču štirje koti:
v prvem kotu muca-maca,
v drugem kotu petelinček,
v tretjem kotu bela raca,
a v četrtem mamin sinček.

Koliko je nog bežalo,
koliko je nog lovilo,
repkov koliko mahljalo,
ko je sinček zakričal:
»Bom-bam-bim,
vi bežite — jaz lovim!«



STANA VINSEK

Ilustr.: TATJANA SEGA

Po šoli

HEJ, ZDAJ SMO GOTOV!
ZE JE ČAS OBEDA:
MAMICA NAS ČAKA
IN NA MIZI SKLEDA.

MALO SE IGRAMO,
MALO SE UCIMO,
DELAMO PO MALO
IN ZVEČER ZASPIMO.

ZJUTRAJ, KO ME SONCE
PREBUDI IZ SPANJA,
SE SE MI O KNJIGAH
IN O SOLI SANJA!



PISMO

Dragi Tonček,

Upam, da nisi užaljen, ker Ti že toliko časa nisem pisal. Tega nisem mogel storiti, ker sem se ponesrečil na smučarski tekmi. Zlomil sem si levo nogo in tudi močno poškodoval kost desne rame. To se mi je pripetilo ravno v času božičnih počitnic. Morda si bral, kar je poročal časopis o nesreči. Ker verjetno o tem nič ne veš, Ti bom svojo nesrečo opisal v tem pismu.

Prijavil sem se na smučarsko tekmo, ki se vsako leto vrši v Kranjski gori. Priveditlji tekme so mi dodelili številko trinajst. Organizatorje tekme sem prosil, naj mi določijo drugo številko, toda moji prošnjaji niso ustregli. Saj veš, da sem nekoliko praznoveren in prepričan, da številka trinajst prinaša nesrečo. Naslednje jutro se je ob določeni uri pričelo tekmovanje. Bil sem zelo nervozen, kajti slutil sem, da se mi bo pripetilo nekaj hudega. Najraje bi od tekmovanja odstopil, a bal sem se zasmehovanja prijateljev. Ko je prišla vrsta name, sem se z vso silo spustil po strmini. Da bi si pridobil čim več dragocenega časa, sem drvel po strmini, kolikor se je le dalo. Do cilja je manjkalo le še dvesto metrov. Že sem se veselil, v upanju, da mi bo številka trinajst tokrat le prizanesla. Toda joj! Tik pred ciljem se mi je smučka zapičila v sneg in zletel sem s tako silo ob drevesni stor, da se mi je na levi nogi zlomila kost. Ob padcu sem si poškodoval tudi ramo. Kljub padcu pa mi je bilo priznано prvo mesto, ker je moje telo pri padcu prekoračilo cilj. Takoj po nesreči so me odpeljali z rešilnim avtom v bolnico, kjer bom moral ostati še precej časa. Zelo bom vesel, če me boš obiskal.

Lepo Te pozdravlja

Tvoj Jurij

Ljubomir Jančar

III. razr. Enot. sred. š. pri Sv. Jakobu

MOJ »HOBBY«

Menda vsak človek kupuje in zbira to, kar ga najbolj zanima. Dandanes imenujemo to s kratko in mednarodno besedo »hobby«. Ta zbira znamke, oni se zanima za modele letal in končno so tudi nekateri, ki se jim je priljubilo zbiranje električnih vlakcev. Med temi sem tudi jaz. S tem sem se začel ukvarjati pred mnogimi leti. Ta »hobby« mi je napravil že mnogo veselja, stal pa me je tudi dosti denarja.

Nekega dne sem šel v mesto, da kupim nekaj, s čimer bi lahko olepšal svojo zbirko vlakov. Hodil sem po mestnih ulicah, ki so mrgolele meščanov. Vsi so tekali sem ter tja, vsak po svojih opravkih. Končno sem prispel do trgovine tehničnih igračk. Vstopil sem. Tudi tu je bilo mnogo ljudi. Vsak si je ogledoval in prekladal iz ene roke v drugo modele vseh vrst tehničnih igračk. Vprašal sem po predmetu, ki sem ga hotel kupiti. Jemal sem v roke vagončke, zdaj tega, zdaj onega. Res se nisem znal odločiti, katerega bi nesel domov. Eden je bil lepši od drugega, nekateri so prekašali ostale po zunanji obliki, drugi po tehnični popolnosti. Končno se odločim. Trgovec mi zavije škaflo v papir in jaz stečem proti domu, da bi čimprej preizkusil svoj novi vlakec.

Danilo Hrovatin

I. a razr. Enot. sred. š. pri Sv. Ivanu

JEŽ IN VEVERICA STA POSTALA PRIJATELJA

Jež in veverička dolgorepka sta se nekega dne srečala v širnem gozdu. Veverica je ravno glodala na drevesu lešnik, ko je jež ošabno pricapljal po gozdni stezi, odet z ostrimi bodicami, ki ga varujejo pred sovražnikom. Veverica ga je zagledala, skočila z veje in pogledala okoli sebe. Bližala se je noč, veverička se je bala teme, pa tudi naš ježek ni bil nič kaj pogumen. Zato sta se oba stisnila — toda ne preblizu — v drevesno duplino in sladko zaspala.

Lidija Martelanc
Barkovlje, 3. razr. osnov. šole

PRVIČ Z VLAKOM

Bilo je nekega poletnega dne. Zbudila sem se zelo zgodaj, kajti tega dne sem morala odpotovati z mamo in sestro k teti v Škofjo Loko.

Že po sedmi uri smo stale na tržaški železniški postaji, kjer je bilo že mnogo ljudi. Čakale smo dolgo, Naveličala sem se čakanja in vprašala sem mamo, kdaj bomo odpotovali. Tedaj sem pa nenadoma zaslišala močan glas: »Vlak za Ljubljano stoji na šestem tiru. Potniki, vstopite!« Z mamo in sestro sem pohitela na vlak, ki je kmalu nato odpeljal s postaje. Z istim vlakom je odpotovalo tudi mnogo drugih ljudi.

Vožnja z vlakom mi je zelo ugajala. Skozi okno sem opazovala morje in pokrajino, ki je bežala mimo nas. Bila sem tako zaverovana v prelepi prizor, da ropotanje vlaka skoro nisem slišala. Ko smo se pripeljali v Ljubljano, smo nadaljevali potovanje v Škofjo Loko z avtobusom. Tistega dne sem se prvič vozila z vlakom.

Loredana Gec

4. razr. osnov. šole pri Sv. Ivanu

KAJ VIDIM SKOZI OKNO

Sedim v kuhinji pri mizi in gledam skozi okno. Vidim zid, ki stoji kot straža med našim in sosedovim vrtom. Sosedov vrt, ki je v poletnem času zelo lepo urejen, je sedaj prazen in pust. Sadna drevesa so gola in prazna. Ob vrtu stoji sosedova hiša, ki je nekoliko večja od naše. Če se ozrem proti desni strani, vidim hotel »Pineta«. Zidovi hotela so snežno beli. Ta hotel je v poletnem času poln turistov. Na levi strani mi seže pogled do poti, ki pelje na glavno cesto. Ob obeh straneh poti raste trnje in robida, pot pa je tudi zelo slaba. Mama mi zato ne dovoli, da bi se po njej vozil s kolesom. Mama trdi, da se kolo na tako grdi cesti kmalu pokvari. Ob tej poti stoji »Villa verde«. Vila ima ograjen vrt, v katerem je mnogo vrtnic, ki spomladi in polett lepo cveto. Sedaj, v zimskem času, pa se po vrtu potepa pes »Zap«, hud volčjak, ki neprestano teka z ene strani vrta na drugo stran in oblaja vsakega mimoidočega človeka.

Ob glavni cesti stoji bencinska črpalka. Lastnik črpalke je Tržačan, mož zelo velike postave. Večkrat ga opazujem kako hiti s svojim delom, pa naj bo to v slabem

ali lepem vremenu. Ob črpalki je glavna državna cesta, po kateri neprestano drvi jo avtomobili. Ob cesti stoji majhna stara hišica. Stanovalcem te hišice pravijo »Peškadorjevi«. Tik ob hišici se razprostira majhen borov gozdiček. Med borovci se svetlika delček Jadranskega morja. To je vse, kar vidim skozi okno naše kuhinje. Ko se pa zvečer zmrači in se nad vas uleže noč, se vsa ta lepota izgubi v temi.

Nadja Leghissa

Nabrežina, I. razr. Enot. sred. šole

MALA ŠOLARKA

Učenka sem mlada
v šolo grem rada.
Kar sem se naučila v šoli,
ne bom pozabila nikoli.

Sem šolarka mlada.
pišem in rišem prav rada.
Eden, dva in tri,
zdaj se v šolo mi mudi.

Lavra Pertot

3. razr. osnov. šole v Barkovljah



CERKEV NA REPENTABRU, (imozrež)

Anica Škabar, 3. razr. En. sr. š. na Opčinah

zapojmo **Bele snežinke** zapojmo

Anica Černejeva

Radovan Gobec

Razgibano

p

Be-le sne-žin-ke, zvezdice be-le,
 pa-da-jo, pa-da-jo ti-ho'zne-ba. Be-le sne-
 žin-ke, be-li me-tulj-čki, iš-če-jo, iš-če-jo
počasneje *A tempo*
 pot-do-sve-ta. Zvezdice be-le ču-va-jo
 zem-ljo, ču-va-jo v zemljici skriti za-klad.
A tempo
 Be-li me-tulj-čki no-si-jo san-je,
 san-je in misel na zla-to po-mlad. Zla-to po-
 mlad. mlad.

za ugankarje • za ugankarje • za

KRIZANKA

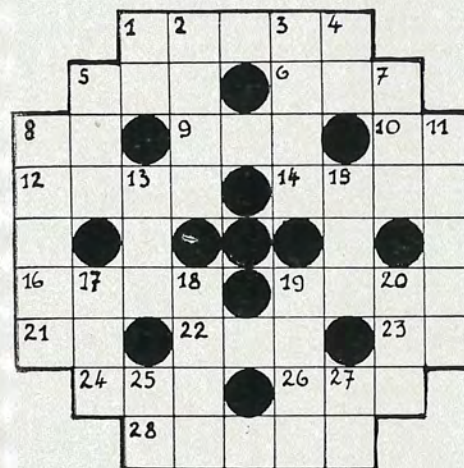

Vodoravno: 1. mesto v sev. Ita-
 liji, 5. kradljivec, 6. del živalskega
 telesa, 8. reka v Italiji, 9. prva žena,
 10. igralna karta, 12. lesena obloga,
 14. pijača, 16. predstojnik samosta-
 na, 19. čevljarско orodje, 21. veznik,
 22. turški vojaški poveljnik, 23. štev-
 nik, 24. vodna žival, 26. del sobe, 28.
 naš bližnji.

Navpično: 1. zaimek, 2. rabimo pri
 tehtanju, 3. azijska država, 4. nikal-
 nica, 5. strelno orožje, 7. ošabna pti-
 ca, 8. velika poplava, 11. sprejemna
 soba, 13. predplačilo, 15. veznik, 17.
 dvojica, 18. prislov načina, 19. tace,
 20. zmrznjena voda, 25. isto kot 10
 vodoravno, 27. predlog.

SLIKOVNA UGANKA

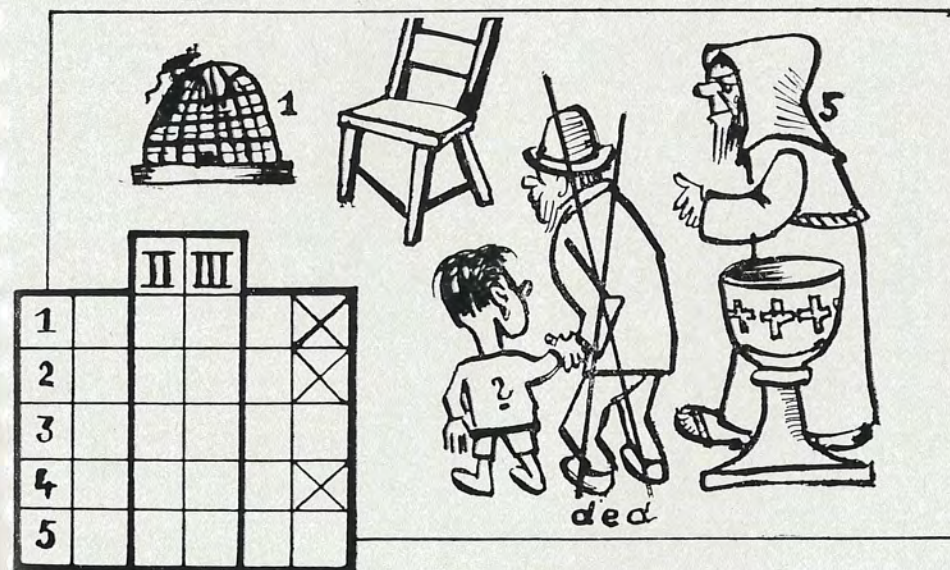

Risbe opiši z besedami! Besede
 vpiši v polja od 1 do 5 tako, da boš
 bral v drugi in tretji navpični vrsti

imeni dveh mest neke države na Ba-
 lanskem polotoku!

BESEDNE ZVEZE

K navedenim besedam pripiši eno besed dajo ime in priimek slovenskega pisatelja.
od spodnjih besed, ki imajo z njimi neko zvezo! Začetne črke pripisanih

KOPER —
KLJUKA —
KOLUMB —
PIEMONT —
ZITO —

VOJNA —
CASOPIS —
KONJ —
MORNARICA —
GLAVA —

NOVICE, VRATA, CEPEC, KOMAT, RUTA, ARMADA, AMERIKA, ADMIRAL,
NOVARA, ISTR.

Rešitve ugank pošljite uredništvu Galeba, Opčine pri Trstu - Opicina Trieste, najpozneje do 10. marca t. l. Trije reševalci bodo izžrebani in dobe nagrado.

REŠITVE UGANK IZ 4. ŠTEVILKE

- KRIŽANKA:**
Vodoravno: 1. lev, 4. pevec, 6. do, 9. vile ali tudi pila, 10. okop, 11. MK, 13. lr, 14. astra, 17. ona.
Navpično: 1. reva, 2. le, 3. ve, 4. polka, 5. cokla, 6. dim, 8. bor, 12. Etna, 15. so (pomož. glagol, ne nota) 16. Ra.
- IZPOLNJEVALKA:**
1. Solun, 2. Kreta, 3. Tibet, 4. Drina, 5. Njasa, 6. Atene. V krogcih beremo: SRBIJA.
- SATOVNICA:**
1. Cankar, 2. naklep, 3. soline, 4. celina, 5. koklja, 6. opekar, 7. Osijek, 8. grlica.

REŠITVE SO POSLALI: Savino Bevilacqua iz BARKOVELJ; Igor Furlan, Sergij Carli in Klavdij Černjava iz GABROVCA, Valter Zavadlav, Igor Zavadlav, Cvetko Zabar in Silvana Culot iz GORICE; Lidija Legiša, Bogomila Antoni, Silvan Pahor, Ivo Devetak, Lojzek Kobal in Lojzek Radetič iz JAMELJ; Rožica Nadlišek s KATINARE; Jožko Sirca, Katerina Floridan in Marina Zollia iz NABREŽINE; Vanda Švara, Majda Kuret, Rosana Corbatti, Nadja Petaros, Rosana Comari, Stojan Corbatti, Mara Vodopivec in Adrijan Obersnel iz RICMANJ; Remigio Eler od SV. BARBARE; Miran Pečenik iz šole v ul. DONADONI; Tatjana Ciuk, Tanja Sancin, Nataša Rauber, Stojan Kunret, Lorena Skrdla, Pavel Čeh in Lučana Sosič od SV. JAKOBA; Loredana Ukmar in Mariza Sedmak iz SV. KRIŽA; Tatjana Bandi in Nadja Milič iz šole v ul. SV. FRANCIŠKA; Diego Marvin, Karla Malič, Antonietta Calligaris, Rosana Calligaris, Ivan Plesničar in Alfreda Pauletti iz STANDREZA; dijaki in dijakinje enot. sred. šol: Silva Salvi iz DOLINE, Nevenka Doljak z OPCIN; Majda Cibic s PROSEKA; Andrej Petkovšek od SV. IVANA in Emidija Giuliani od SV. JAKOBA.

ZA NAGRADO SO BILI IZZREBANI: Remigio Eler, uč. V. razr. osnov. šole pri SV. BARBARI; Ivo Devetak, učenec osnov. šole v JAMLJAH in Karla Malič, učenka V. razr. osnov. šole v STANDREZU pri Gorici.

CENA 70.- LIR